

**МОСКОВСКИЙ ГОСУДАРСТВЕННЫЙ УНИВЕРСИТЕТ
ИМЕНИ М.В.ЛОМОНОСОВА**

ЭКОНОМИЧЕСКИЙ ФАКУЛЬТЕТ

Манасенко Константин Александрович

**ИНСТИТУЦИОНАЛЬНАЯ ИНФРАСТРУКТУРА
ТРАНСФОРМАЦИИ ЗНАНИЯ
В ЭКОНОМИЧЕСКОЕ РАЗВИТИЕ**

АВТОРЕФЕРАТ

диссертации на соискание ученой степени кандидата экономических наук

Специальность 08.00.01 – Экономическая теория

Область исследования – 1.4. Институциональная и эволюционная
экономическая теория

**Москва,
2011 г.**

Работа выполнена на экономическом факультете Московского государственного университета имени М.В.Ломоносова

Научный руководитель: доктор философских наук, профессор
Леонид Арнольдович Тутов

Официальные оппоненты: доктор экономических наук, профессор
Леонид Сергеевич Гребнев

кандидат экономических наук, доцент
Игорь Васильевич Сухинин

Ведущая организация: Новосибирский государственный технический университет

Защита состоится 14 декабря 2011 г. 15.30 часов на заседании Диссертационного совета Д 501.001.23 экономического факультета Московского государственного университета имени М.В.Ломоносова по адресу: 119991, г. Москва, ГСП-1, Ленинские горы, Московский государственный университет имени М.В. Ломоносова, 3-й новый учебный корпус, ауд. 455.

С диссертацией можно ознакомиться в библиотеке МГУ имени М.В.Ломоносова

Автореферат разослан « ___ » _____ 2011 г.

Ученый секретарь Диссертационного Совета
Д 501.001.23

кандидат экономических наук

Л.В.Рой

ВВЕДЕНИЕ

Актуальность темы исследования. Феномен экономического развития уже не одно десятилетие занимает умы ведущих экономистов всего мира. Тем не менее, еще рано говорить о наличии какого-либо теоретического единства в сфере экономических исследований развития, что дает повод некоторым экономистам скептически оценивать достижения в данной области: теория экономического развития, по мнению Д.Норта, сама не развивалась в течение целого полувека после Второй мировой войны. Современные концепции развития при всех своих относительных преимуществах в области объяснения отдельных явлений развивающихся экономик, имеют один главный недостаток – теоретическую разобщенность.

Современная теория экономического развития обычно понимается как теория экономической отсталости и ее преодоления. Объект теории развития составляет экономическая жизнь стран Третьего мира; основной исследовательской целью является выявление причин, по которым эти страны не могут начать восхождение к состоянию развитых государств, а также способов, посредством которых могут быть преодолены эти препятствия. Именно так сформулировал исследовательскую программу теории экономического развития признанный ее основатель У.А.Льюис. Экономический рост не исключается из проблематики исследования, он признается конечной целью развития, однако он изучается через призму изменения структурных составляющих экономической системы в целом. Таким образом, остается неясным, в какой мере структурные изменения экономики сами по себе являются причиной или следствием роста в развитых экономических системах.

Уникальность ситуации в российской экономике в связи с проблемой развития заключается в том, что мы не можем однозначно отнести нашу страну ни к развитым, ни к развивающимся странам. Российская экономика в настоящий момент стоит на перепутье: в зависимости от того, какая стратегия будет избрана, ей предстоит стать либо развитой постиндустриальной экономикой, либо отсталым ресурсэкспортирующим государством. Переход на путь экономического развития, уклонение от стратегий, явно или неявно ведущих к стагнации и упадку производительных сил, требует разработки фундаментальной и научно обоснованной доктрины развития, без которой невозможно успешное продвижение в заданном направлении. Для того, чтобы сформулировать эту доктрину, необходимо

исследовать методологические основания анализа этого феномена экономической жизни.

Основная загадка, которая стоит перед исследователем экономического развития, может быть сформулирована следующим образом: каковы основополагающие условия и закономерности перехода от экономического развития, основанного преимущественно на институциональных улучшениях, к развитию, основанному на знании? Современные теории экономического роста достаточно удачно описывают процессы, происходящие в рамках структуры, сформированной вторым типом развития. В свою очередь, экономисты-историки достигли больших успехов в исследовании механизмов развития первого типа. Однако вопрос о том, какие теоретические схемы описывают сам переход, остается открытым. Ответ на этот вопрос не может быть получен до тех пор, пока мы будем находиться внутри системы координат, жестко задаваемой соответствиями «институты-рост» или «знание-рост». Лишь тогда, когда мы свяжем воедино в рамках единой научной концепции и знание, и институты, тогда можно будет начать путь к операциональной теории экономического развития.

Степень разработанности проблемы¹. Проблема знания как фактора экономических изменений находилась в центре внимания многих экономистов-исследователей. В частности, исследованию проблемы знания как причины и следствия определенной институциональной и организационной структуры экономики посвящены работы признанных классиков экономической мысли: Т.Веблена; Ч.Бebbиджа; К.Маркса А.Смита; Ф.Тауссига; К.Эйреса; эту проблематику затрагивают также более поздние работы П.Дэвида; Г.Саймона; Дж.Ходжсона.

Общие проблемы экономического анализа знания – такие, как роль знания в функционировании экономической системы, экономическая природа знания, – были исследованы в работах К.Боулдинга; Р.Ланглуа; Б.Лоасби; Ф.Махлупа; Л. фон Мизеса; Ф.А. фон Хайека; Й.Эльстера; К.Эрроу. Анализ влияния роста и распространения знания на долгосрочные экономические процессы на базе достижений новой институциональной теории предлагают Д.Лэндес; Дж.Мокир; Д.Норт; К.Г.Перссон.

На основе использования фактора знания как основного источника экономического роста строят свои работы экономисты, пытающиеся преодолеть недостатки базовой модели Р.Солоу: Р.Лукас; Г.Мэнкью;

¹ Работы исследователей, упоминаемых в этом разделе, указаны в библиографии, прилагаемой к настоящей диссертации.

П.Ромер. В рамках теории экономического развития роль знания как источника изменений рассмотрена в работах П.Блэккетта; Р.Ивенсона, Л.Вестфаля; У.А.Льюиса; С.Поуэлла. С альтернативной точки зрения вопросы анализа технологического знания как эндогенного фактора экономических изменений представлены в трудах А.П.Ашера; У.Джевонса; Л.Мамфорда; Н.Розенберга. Отдельные аспекты трансформации знания в экономическое развитие (влияние формальных правил, обеспеченности ресурсами, организационной структуры) представлены в работах К.Соколоффа, Н.Ламоро, З.Хан.

Анализу влияния накопления и распространения знания на поведение потребителя посвящены исследования А.Ароры; А.Гамбарделлы; Дж.Меткафа; П.Савиотти. Эти работы, основывающиеся на эволюционном подходе, продолжают линию исследований Й.Шумпетера и его последователей Р.Нельсона и С.Уинтера, которые включили в свой анализ влияние знания на поведение.

Обобщение многих важных теоретических тенденций исследования знания и его влияния на экономические изменения дано в книге для чтения (*handbook*) по экономике знаний под редакцией Д.Руни, Дж.Хирна и А.Нинана.

В отечественной литературе среди обобщающих работ, в которых предпринимается попытка дать теоретический анализ механизмов возникновения и трансформации знания, большое значение здесь имеют труды В.Макарова и Г.Клейнера, разрабатывающих свои теоретические подходы как на микро-, так и на макроуровне. Исследованию институциональных основ макроэкономических процессов, базирующихся на знании (модернизация, инновационное развитие), посвящены работы А.Пороховского, Э.Дунаева, С.Толкачева, К.Хубиева. В области микроэкономических исследований трансформации знания значительный интерес представляют труды Б.Мильнера; Е.Попова, М.Власовой, Н.Орловой; О.Симахиной. Следует отметить также первую в России книгу для чтения по вопросам экономики знаний под редакцией Г.Осипова и С.Степашина.

Сущностным чертам знания как ключевой категории экономических изменений и функционирования экономики, основанной на знании, посвящены работы И.Лысова, М.Баранова, А.Романова; Л.Сосуновой, Е.Серпер; В.Супяна. Анализ отдельных (научно-исследовательских, образовательных, научно-производственных) элементов инфраструктуры

трансформации знания содержат работы В.Гонды; Ю.Шленова, Д.Кострыкина; М.Щелкунова.

Зарубежный опыт создания подобной инфраструктуры изучен на материале США, Великобритании, Китая, ЮАР в трудах И.Смирнова; Г.Кочеткова; Н.Кравченко, С.Кузнецовой, А.Юсуповой; А.Кубышкина; А.Рея; Ю.Скубко. Проблема оценки относительной эффективности систем трансформации знания в международном сопоставлении исследуется в работах А.Гапоненко, О.Ваганяна; В.Тупчиенко.

Объект исследования. Объектом настоящего исследования являются теории экономического развития.

Предмет исследования. Предметом настоящего исследования является взаимозависимость между ростом знания, изменением институциональной структуры экономической системы и развитием данной системы.

Цели и задачи исследования. Целью настоящей работы является разработка механизма, раскрывающего роль институциональной структуры экономической системы в процессах производства, распространения и трансформации знания в экономическое развитие, а также создание на этой основе соответствующих теоретических и практических рекомендаций.

Исходя из поставленной цели, в настоящем исследовании ставятся и решаются следующие задачи:

1. Раскрыть содержание понятия экономического развития на основе его соотнесения с категориями экономического роста и институционального изменения, а также выделения роли процессов, связанных с ростом и распространением знания (когнитивных процессов).

2. Выявить сущностные характеристики знания, значимые для его экономического анализа в связи с исследованием проблемы экономического развития; обосновать рабочую классификацию типов знания; выявить издержки, возникающие в процессе трансформации знания, а также взаимозависимость ключевых характеристик знания и возникновения данных издержек.

3. Раскрыть механизмы влияния институциональной среды на процессы трансформации знания на уровне структурно-функционального анализа.

4. Построить рабочую модель экономического человека, т.е. систему априорных постулатов, описывающих поведение индивида в отношении создания и трансформации знания.

5. Выявить базовые элементы системы трансформации знания на уровне институциональных соглашений и установить их соотношение с правилами институциональной среды, провести сравнительный анализ частного и общественного порядка производства и трансформации знания на этой основе.

6. Произвести проверку объясняющих возможностей предлагаемой концепции на историческом материале, включая проблемы экономической истории, проблемы развивающихся стран, а также на основе системы высшего образования в современном мире.

Логика изложения в работе подчинена решению означенных задач.

Область исследования. Основной областью исследования является: (1.4) Институциональная и эволюционная экономическая теория. Исследование соответствует паспорту специальности 08.00.01 «Экономическая теория» по следующим пунктам:

1.1. Политическая экономия: инновационные факторы социально-экономической трансформации; теория хозяйственного механизма и его развитие: принципы, особенности, тенденции; закономерности эволюции социально-экономических систем.

1.3. Макроэкономическая теория: теория экономического роста.

1.4. Институциональная и эволюционная экономическая теория: теория транзакционных издержек.

4.1. Философские, этические и методологические предпосылки экономических теорий.

4.2. Эволюция парадигмы экономической теории.

4.3. Междисциплинарные взаимодействия в экономической науке.

Теоретико-методологические основания исследования. В настоящем исследовании используется методология экономического анализа, которую можно охарактеризовать как новую институциональную методологию. В ней отвергаются положения об абсолютной рациональности экономических агентов, о стабильности и экзогенности их предпочтений, единственности и Парето-оптимальности рыночного равновесия, беззатратности транзакций. В работе используется методологический индивидуализм как принцип исследования, основанный на идее о том, что экономическое действие осуществляют только индивиды; действия тех или иных групп представляются как совокупность действий составляющих их индивидов. В качестве методологического базиса анализа выступают две аналитические схемы, предложенные О.Уильямсоном: трехуровневая схема,

в которой в качестве базовых уровней анализа рассматриваются индивиды, институциональные соглашения и институциональная среда, а также четырехуровневая схема социального анализа, в рамках которой выделяются следующие уровни: (1) размещения ресурсов; (2) механизма управления транзакциями; (3) институциональной среды, формальных правил, прав собственности; (4) социальной укорененности: неформальных правил, обычаев, традиций и пр. В терминологии последней схемы анализ в предлагаемом исследовании можно отнести не только к уровням 2 (анализ влияния транзакционных издержек на трансформацию знания) и 3 (влияние институциональной среды), которые традиционно затрагиваются в работах, посвященных анализу экономической роли знания, но и к уровню 4, на котором рассматриваются фундаментальные (преимущественно неформальные) регуляторы трансформации знания в экономическое развитие. Поскольку в работе делается попытка приложить инструментарий экономического анализа к этому уровню исследования, применяемый подход можно описать как содержащий элементы «экономического империализма».

Используемую методологию можно охарактеризовать как дедуктивную: анализ идет от общих принципов, которыми с логической точки зрения должны характеризоваться процессы производства и трансформации знания в экономической системе, к конкретным проявлениям данных принципов в отдельно взятых явлениях экономической жизни. Вместе с тем, мы стараемся по мере возможности дополнять этот абстрактно-логический (дедуктивный) подход также конкретно-историческим (индуктивным), используя исторический материал не только как иллюстрацию для выдвигаемых нами теоретических положений, но и как отправную точку для анализа.

Кроме того, в работе используется системный подход (базовые элементы – знания и институты – рассматриваются с точки зрения их места и роли в общей структуре более высокого порядка, т.е. системе трансформации знания), генетический и эволюционный подход (основополагающие свойства базовых элементов исследования выводятся из анализа их изменения в длительном периоде времени, что сопряжено с исследованием их взаимовлияния в процессе отбора), а также структурно-функциональный подход (нашедший отражение, в частности, в анализе и определении знания как экономической категории через выделение его основополагающих хозяйственных функций).

Основные положения исследования, их новизна. В настоящей работе достигнут ряд теоретических результатов, обладающих признаками научной новизны и представляющих собой продвижение вперед в сравнении с тем, что было сделано в работах предшественников. В числе данных результатов необходимо отметить следующие:

1. Выявлена методологическая разнородность современных теорий экономической динамики (теорий экономического роста и экономического развития), выражающаяся в невозможности совместить достижения данных подходов для разработки объяснений экономических изменений, что позволило уточнить определение экономического развития как динамического процесса, воплощающего единство накопления и трансформации знания и институциональных изменений.

2. Дано определение знания как экономической категории: знание есть запас представлений индивида о регулярностях, уменьшающий неопределенность при взаимодействии с природной и/или социальной средой и посредством этого потенциально увеличивающий полезный эффект экономических действий (производства, обмена, распределения, потребления, принуждения), и отличающийся такими свойствами, обобщенность, доказанность, обоснованность, потенциальная полезность, признанность в рамках существующей институциональной системы. Введена, развита и обоснована теоретическая достаточность разделения знания на пропозициональное и прескриптивное с выделением понятий гетерогенности знания, напряженности знания, издержек доступа.

3. Показано, что роль правил институциональной среды в процессах трансформации может быть описана на основе (а) формирования объема и структуры издержек доступа и (б) придания напряженности знанию. Надконституционные правила определяют фундаментальное отношение к необходимости производства знаний; конституционные правила определяют статус знания как экономического блага и регулируют его оборот в обществе; экономические правила определяют относительную цену знания.

4. Предложена модель экономического человека, позволяющая операционализировать более широкий, чем в принятых моделях, круг допущений относительно человеческого поведения при исследовании процессов трансформации знания; эту модель образуют следующие предпосылки: многообразие видов деятельности, направленных на производство и трансформацию знания; ограниченная рациональность; эндогенность предпочтений; гетерогенность агентов-производителей знания.

5. Разработана теоретическая схема, объясняющая роль институтов в процессе трансформации знания в экономическое развитие в виде теоретической схемы, которая описывает восемь возможных типов институциональных соглашений и направлений непосредственного влияния институциональной среды на процессы преобразования знания. Сформулировано общее правило, согласно которому эффективность трансформации знания в экономическое развитие зависит от того, в какой степени трансформационные издержки производства знания удается заместить транзакционными издержками с дальнейшей минимизацией последних.

6. На основе разработанного механизма институциональной инфраструктуры трансформации знания обоснован тезис о том, что экономическим системам развивающихся стран присущ не только дуализм в традиционном² понимании, но также когнитивный дуализм, что выражается в различии формальных и неформальных структур приобретения и использования знания в традиционном и современном секторах экономики; показано, что преодоление первого типа дуализма невозможно без преодоления дуализма второго типа. Обосновано, кроме того, что при учете значительной величины издержек доступа модель исследовательского университета не является оптимальным образцом организационной структуры для производства и трансформация знания.

Теоретическая и практическая значимость работы. Данное исследование включает в себе ряд новых теоретических положений и представляет теоретический и практический интерес в следующих аспектах. В этой работе, опирающейся на исследования западных экономистов-историков, не использовавших в полной мере достижения современной институциональной теории, значительно расширена схема трансформации знания, описывающая роль институтов. Значительное место в предлагаемой данной схемой объяснении экономических процессов, связанных с созданием и трансформацией знания, занимает категория издержек доступа. Несмотря на то, что издержки доступа были впервые выделены в работах Дж. Мокира, в настоящей работе подход, основанный на анализе данного типа издержек, получил дальнейшее развитие. Широкие объяснительные возможности, предлагаемые развиваемым подходом, продемонстрированы на материале

² Противоречие между доиндустриальным и индустриальным секторами (У.А.Льюис), между рынками товаров, труда и финансовых ресурсов (Дж.Фай, Д.Ранинс), между товарным и натуральным обменом (С.Шатц).

экономической истории и современных проблем развивающихся стран. Практическая значимость полученных результатов выражается в возможности выработки на их основе рекомендаций по проведению реформ (прежде всего, в области образования и политики в области развития НИОКР) как в развивающихся странах, так и в современной России. На основе полученных результатов возможно сформулировать сценарии развития российской экономики.

Апробация работы. Теоретические результаты настоящей работы прошли апробацию в рамках нескольких научных и научно-практических конференций, в процессе проведения семинарских занятий по курсу «Новая институциональная экономическая теория» в бакалавриате экономического факультета МГУ имени М.В.Ломоносова, а также в ряде научных статей, три из которых опубликованы в изданиях из списка ВАК. Общий объем опубликованных работ составляет 9,25 п.л.

В изданиях, рекомендованных ВАК:

1. Интуиция как фактор принятия организационных решений: методологические аспекты проблемы // Вестник Московского университета. Серия 6: Экономика. 2008. № 4. С. 3-19 – 1 п.л. (в соавторстве с Тутовым Л.А.).
2. Научные исследования на экономическом факультете в 2009 г. // Вестник Московского университета. Серия 6: Экономика. 2010. № 1. С. 106-119 – 1 п.л. (в соавторстве с Тутовым Л.А., Гавриной Е.Н., Поминовой И.С.).
3. Экономическое развитие: проблема единства теории // Вестник Московского университета. Серия 6: Экономика. 2010. № 5. С. 15-23 – 0,5 п.л.

В прочих изданиях:

4. Асимметрия информации на российском рынке труда: издержки оценки и неблагоприятный отбор // Инновационное развитие экономики России: ресурсное обеспечение. Сборник статей по материалам Второй Международной конференции. Том 2. – М.: Макс-Пресс, 2009. С. 355-363 – 0,5 п.л.
5. На пути к инновационной экономике: вклад научной молодежи // Материалы международной научной конференции студентов, аспирантов и молодых ученых «Ломоносов», секция «Экономика»,

- 2007-2009. Под редакцией К.А.Манасенко. – М.: Макс-Пресс, 2009. С. 7-14 – 0,75 п.л. (в соавторстве с Прохоровой Ю.А.).
6. Создание, накопление и обмен знаниями: роль институциональной среды // Инновационное развитие экономики России: роль университетов. Сборник статей по материалам Третьей Международной научной конференции. Том 1. – М.: Офис 2000, 2010. С. 241-248 – 0,5 п.л.
 7. Проект программы развития экономического факультета МГУ имени М.В.Ломоносова до 2020 года // Инновационное развитие экономики России: роль университетов. Сборник статей по материалам Третьей Международной научной конференции. Том 1. – М.: Офис 2000, 2010. С. 691-710 – 1,5 п.л. (в соавторстве с Колесовым В.П., Тутовым Л.А.)
 8. Экономика знаний и молодые ученые // Материалы международной научной конференции студентов, аспирантов и молодых ученых «Ломоносов-2010», секция «Экономика». Под редакцией К.А.Манасенко. – М.: ТЕИС, 2010. С. 5-10 – 0,75 п.л. (в соавторстве с Прохоровой Ю.А.)
 9. Принципы институционально-когнитивистского подхода // Материалы международной научной конференции студентов, аспирантов и молодых ученых «Ломоносов-2010», секция «Экономика». Под редакцией К.А.Манасенко. – М.: ТЕИС, 2010 С. 21-36 – 1 п.л.
 10. Институты трансформации знания и проблема дуализма развивающихся экономик // Инновационное развитие экономики России: институциональная среда. Сборник статей по материалам Четвертой Международной научной конференции. Том 1. – М.: Экономический факультет МГУ имени М.В.Ломоносова, ТЕИС, 2011. С. 235-244 – 0,5 п.л.
 11. Трансформация знания в экономическое развитие: концептуальная схема // Новые институционалисты: сборник работ молодых исследователей в области новой институциональной экономической теории. – М.: МАКС Пресс, 2011. С. 76-95 – 1 п.л.

Структура и объем работы. Исходя из целей и задач исследования, настоящая работа структурно поделена на введение, три главы, каждая из которых содержит три параграфа, заключение. Общий объем работы составляет 183 стр. Библиография прилагается. Работа имеет следующую структуру:

Введение

Глава 1. Методологические предпосылки институционального анализа трансформации знания в экономическое развитие

§1.1. Понимание категории экономического развития: история и современность

§1.2. Знание как категория экономической науки и ключевой фактор развития

§1.3. Институты как фактор трансформации знания: уровень институциональной среды

Глава 2. Институты как фундаментальный фактор трансформации знания в экономическое развитие

§2.1. Поведенческие предпосылки анализа

§2.2. Институциональная инфраструктура трансформации знания: уровень институциональных соглашений

§2.3. Общественный порядок производства и трансформации знания и его эффективность

Глава 3. Институты и трансформация знания: историко-экономический анализ

§3.1. Формирование институциональных факторов трансформации знания: историческая ретроспектива

§3.2. Институты и трансформация знания в свете проблем развивающихся стран

§3.3. Институциональный подход к трансформации знания и проблемы производства знания в России (на примере проекта исследовательского университета)

Заключение

Библиография

ОСНОВНЫЕ ПОЛОЖЕНИЯ ДИССЕРТАЦИОННОЙ РАБОТЫ

Феномен экономического развития как синтез процессов роста знания и институциональных изменений

Современные теории экономической динамики крайне разобщены в методологическом отношении. Эта разнородность проявляется не только в наличии конкурирующих подходов к анализу экономических изменений (неоклассический, эволюционный, институциональный и пр.), но и в наличии качественно различающихся течений в рамках самих теоретических подходов. В частности, в ходе исследования было обосновано, что в неоклассической теории существует два направления исследования, предметные поля которых не могут пересекаться: теория экономического роста (понимаемая как исследование количественных изменений при заданных структурных характеристиках системы) и теория экономического развития (понимаемая как исследование экономической отсталости и путей ее преодоления). При этом понимание развития как универсального процесса экономической динамики, сформулированное Й.Шумпетером, в современной экономической науке практически не используется. Причина этого заключается в том, что система предпосылок, унаследованная от работ Л.Вальраса, до сих пор продолжает играть роль фундамента экономических исследований; при этом данная аксиоматика не ориентирована на исследование развития как процесса, имманентно присущего экономической системе.

В целом, в современной теории экономического развития присутствует в той или иной степени пять основных исследовательских традиций – кейнсианская, неоклассическая, старая и новая институциональная, леворадикальная. Ни одна из этих традиций не выходит за рамки понимания экономического развития как процесса структурных изменений в слаборазвитой экономике в целях достижения устойчивого самоподдерживающегося экономического роста; при этом даже в рамках самих подходов (в частности, новой институциональной теории) наблюдаются очень серьезные методологические расхождения. Подобное разделение (теория роста – теория развития) не позволяет в полной мере реализовать возможности экономической теории, в том числе, как практического инструмента выработки экономической политики, поскольку

в реальности отделение процессов роста от процессов развития представляет собой очень сложную задачу, – тем более, что даже ортодоксальная (неоклассическая) теория развития признает достижение экономического роста конечной задачей. Кроме того, эти подходы не могут разрешить одну из главных загадок экономической истории – переход от преимущественно смитовского (основанного на улучшении институтов, позволяющих реализовать выгоды от разделения труда и торговли) к преимущественно шумпетеровскому (основанному на приращении знания) типу развития, произошедшему в ходе Промышленной революции.

В данной работе предлагается понимать экономическое развитие как прерывание стационарного состояния, ведущее к неопределенному будущему равновесию на основе процесса создания и накопления нового знания через посредство одновременных количественных (экономического роста) и институциональных изменений, и характеризующееся такими свойствами, как необратимость, непрерывность, имманентность и временная взаимозависимость движущих сил и факторов. При этом данное определение проводит разделение между собственно развитием и устойчивым развитием. Для этого его можно переформулировать в терминах неопределенности.

Экономическое развитие является следствием умения индивидов справляться с неопределенностью, производимой как физической, так и социальной средой. При прочих равных, в первом случае ведущую роль играют знания, во втором – институты. Знания задают структуру выгод и издержек при взаимодействии индивида с природой, институты делают то же самое в отношении взаимодействия с другими индивидами. Экономический рост в чистом виде есть результат умения индивидов управлять природой, институциональные изменения отражают (неизбежно несовершенные и неполные) попытки человека управлять взаимодействиями с другими людьми. То, насколько эффективно индивиды и создаваемые ими искусственные структуры преодолевают неопределенность, определяют успешность развития. При этом уменьшение неопределенности не имеет необратимого характера: отсюда развитие не всегда является устойчивым; только создание новых структур знания и институционального дизайна придают развитию устойчивость.

Знание как экономический феномен: сущностные характеристики, классификация, базовые категории анализа

В качестве определения знания как экономической категории предлагается следующее: знание есть запас представлений индивида о регулярностях, который уменьшает неопределенность при взаимодействии с природной и/или социальной средой и посредством этого потенциально увеличивает полезный эффект экономических действий (производства, обмена, распределения, потребления, принуждения); при этом он отличается такими свойствами как: обобщенность, доказанность, обоснованность, потенциальная полезность, признанность в рамках существующей институциональной системы. Последняя характеристика (институциональная экспертиза) проводит границу между экономическим знанием и теми субъективными конструкциями, которые также уменьшают неопределенность, но при этом не признаются знанием на данном этапе развития.

В рамках экономического анализа не имеет смысла рассматривать истинность или ложность знания. Давнее представление исследователей о том, что экономика имеет дело только с полезным знанием, не соответствует данным из области экономической истории, – в частности, эпизодам резкого подъема европейской экономики знаний. Исходя из этого, предлагается использовать более операциональное понятие напряженности знания, которое описывает меру уверенности индивидов в том, что знание подлинно, достоверно; оно также является мерой согласия по этому вопросу. В этой связи напряженность имеет два измерения – уверенность и консенсус. При этом напряженность знания не является признаком его достоверности; кроме того, поскольку знание как экономическое понятие не исчерпывается исключительно научным знанием, понятие консенсуса применительно к категории напряженности знания не равносильно конвенциональности знания в рамках научного сообщества.

В рамках экономического анализа знания присутствуют многочисленные варианты его классификации (неоавстрийской школы, Ф.Махлупа, С.Кузнецца и пр.). Однако до сих пор не была замечена связь факта неоднородности множества знания в экономике и невозможности беззатратного обмена и трансформации знания. Гетерогенность знания предполагает неоднородность множества экономически значимого знания и невозможность поставить во взаимно однозначное соответствие элементы различных подмножеств. Исходя из понимания этой связи предлагается

обратиться к делению знания на пропозициональное (содержащее предположения об окружающем мире) и прескриптивное (содержащее предписания о достижении материального результата). Эта классификация отражает классические проблемы (например, взаимодействие науки и технологии), но является более гибкой и точно отражающей реалии диалектики между знаниями и институтами. Оба вида знания относятся к явному знанию, однако важно понимать, что раскодирование и использование полезных свойств знания (особенно прескриптивного) часто требует присутствия неявного знания. Напряженность пропозиционального знания, определяется как степень соответствия существующим пропозициям, напряженность прескриптивного знания – как субъективная оценка цены, определяемой математическим ожиданием между исходами в случае ошибки первого рода и ошибки второго рода. Сравнительная характеристика рассматриваемых типов знания представлена в таблице 1.

Таблица 1. Сравнительная характеристика пропозиционального и прескриптивного знания.

Источник: составлено автором на основе *Mokyr J. The Gifts of Athena: Historical Origins of the Knowledge Economy.* – Princeton and Oxford: Princeton University Press, 2005.

Пропозициональное знание	Прескриптивное знание
Характеристика знания	
Предположения об объективных взаимосвязях и феноменах физического мира.	Предписания о последовательности действий, необходимых для получения материального результата
Приращение знания	
Открытие.	Изобретение.
Эффективность нового знания	
Определяется соответствием имеющимся пропозициям.	Определяется успешностью достижения материального результата.
Напряженность знания	
Оценивается институциональной экспертизой.	Является субъективной оценкой цены, определяемой математическим ожиданием между исходами в случае ошибки первого рода и ошибки второго рода.
Спецификация прав собственности на знание	
Осуществляется преимущественно неформальными правилами; с точки	Осуществляется на основе формальных правил – в частности, патентного права

зрения формальных правил
спецификация практически невозможна
в силу запретительно высокой цены.

и законодательства об
интеллектуальной собственности.

В целом, изменение совокупного запаса и структуры знания является эволюционным процессом, что подразумевает следующие выводы: (а) наличие определенного элемента пропозиционального знания не гарантирует возникновение соответствующего элемента прескриптивного знания, тогда как наблюдение последнего свидетельствует о существовании первого; (б) проявление нового элемента прескриптивного знания не гарантирует его закрепления в качестве расширения базы пропозиционального знания. Последнее происходит только при создании действенной обратной связи. Простейшая модель обратной связи представлена на рисунке 1.



Рисунок 1. Пропозициональное и прескриптивное знание: механизм обратной связи.

Источник: Mokyr J. The Gifts of Athena: Historical Origins of the Knowledge Economy. – Princeton and Oxford: Princeton University Press, 2005. P.17

Обозначения:

$\Omega_{1,2,3}$ – множества пропозиционального знания в различные моменты времени.

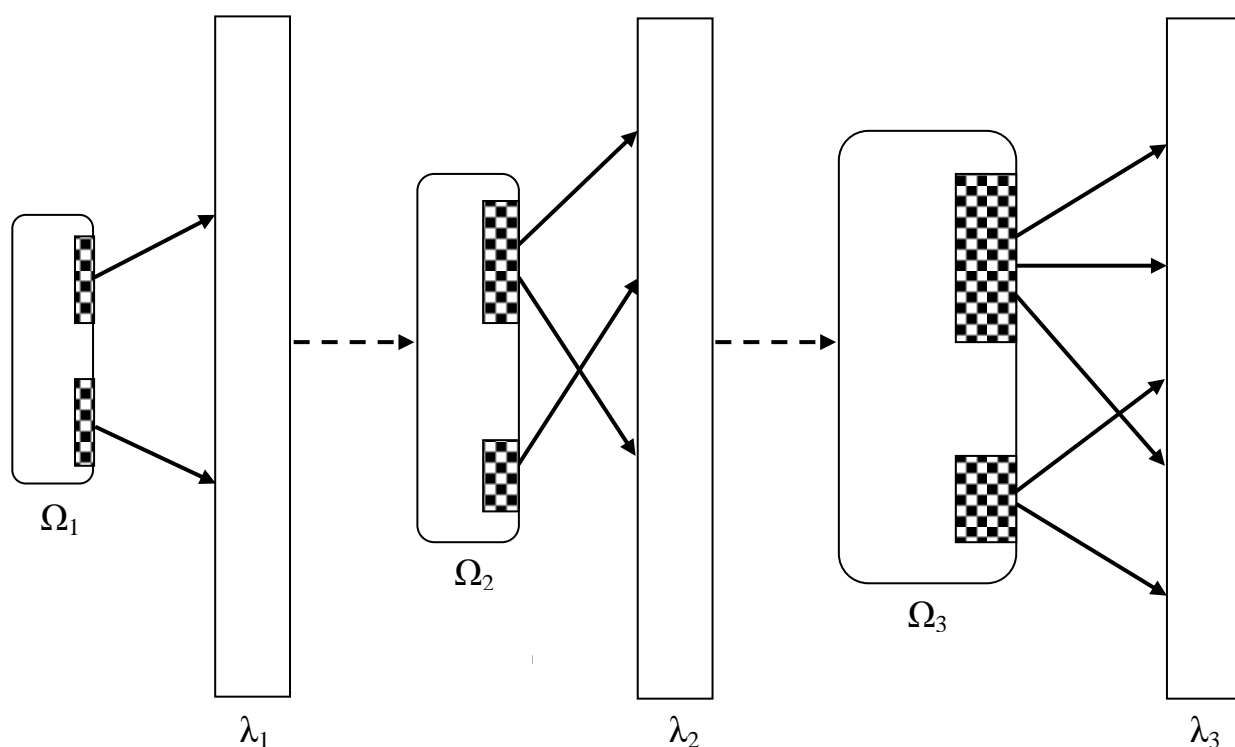
$\lambda_{1,2,3}$ – множества прескриптивного знания в различные моменты времени.

Предметом изучения экономической теории является не объем знания вообще, а агрегированный уровень знания, который определяется как объем знаний, доступный любому индивиду независимо от его личного запаса.

Высокий агрегированный уровень знаний не предполагает большой объем знаний у каждого отдельного индивида, но подразумевает, что (а) подобным запасом обладают хотя бы отдельные индивиды и (б) эти знания могут быть переданы между индивидами с приемлемыми затратами ресурсов. Это определяет необходимость формулирования категории издержек доступа.

Помимо хорошо известных типов транзакционных издержек (например, затрат на защиту прав собственности), трансформация знания сопряжена с особым видом издержек, называемых издержками доступа, которые могут быть определены как затраты ресурсов, предпринимаемые для того, чтобы довести процесс до конечного потребления знания (таким образом, эти затраты отличаются, скажем, от платежа за пользование патентом). Эти издержки играют решающую роль при перемещении внутри самого корпуса знаний, – например, при взаимодействии пропозиционального и прескриптивного знания. В процессе производства и трансформации знания возникают различные виды издержек, которые могут быть схожи с издержками доступа, но не являются ими: это цена знания, издержки передачи прав собственности, производственные издержки. Для исследования трансформации знания имеет значение относительный объем и структура издержек доступа: высокие издержки доступа далеко не всегда негативны с нормативной точки зрения. Изменением объема и структуры издержек доступа, задаваемым институциональной структурой, можно объяснить процессы, связанные с трансформацией знания в экономическое развитие.

Институциональная среда и ее роль в трансформации знания в экономическое развитие: структурно-функциональный анализ

Институциональная среда является важнейшим фактором трансформации знания в экономическое развитие. Двумя базовыми типами деятельности в экономике является взаимодействие индивида с природным миром и взаимодействие с другими агентами. В силу ограниченной рациональности и высоких транзакционных издержек индивиды часто заимствуют искусственные конструкции из одной сферы в попытках применить их к другой. Отсюда знания начинают оказывать серьезное воздействие на действия индивидов в рамках социальной среды, а институты – в рамках взаимодействия с природной средой. Нормы надконституционного и конституционного уровня часто относятся именно к этой сфере. Институциональная среда влияет на приращение,

распространение и трансформацию знания множеством разнообразных способов, которые можно обобщенно свести к формированию цены знания и издержек доступа. Это влияние может происходить напрямую (как в случае надконституционных или экономических правил) или опосредовано (в случае конституционных правил, которые регулируют оборот знаний и их статус как ресурса). Культура имеет основополагающее значение для передачи запаса знания во времени, поскольку она не только являетсяместилищем знаний, но и определяет цену, которую приходится платить за пользование ими. Именно поэтому Промышленной революции неизбежно предшествует Промышленное просвещение, которое является ничем иным, как радикальным изменением объема и структуры издержек доступа, равно как и уровня напряженности и основополагающих способов ее достижения.

Институциональную среду образуют различные группы правил, которые оказывают следующее воздействие на трансформацию знания в экономическое развитие.

(3.1) Надконституционные правила определяют наиболее общее отношение индивидов к получению знания и извлечению из него полезных свойств. Они выступают как фактор, поощряющий или запрещающий приращение, главным образом, пропозиционального знания (хотя они влияют также и на прескриптивное знание). Обобщенность установок, которые образуют надконституционные правила, делает влияние последних на эпистемологическую базу знания более действенным. При этом надконституционные правила, глубоко поощряющие приращение знания, не задавая при этом установок на создание обратной связи, часто приводят к экономическому регрессу.

(3.2) Конституционные правила задают, во-первых, статус знания как ресурса и порядок его обращения (свободный оборот, ограниченный оборот, изъятие из оборота) и, во-вторых, характер контроля за использованием знаний (централизованный, рыночный, смешанный).

(3.3) Экономические правила определяют статус знания как экономического блага. В рамках этих правил формируется система прав собственности на знание.

У всех этих правил, как показывает анализ, имеется одно общее свойство с точки зрения влияния на трансформацию знания: все они (различными способами) задают определенный уровень издержек доступа к знанию и определенные правила придания напряженности. Один из важных механизмов влияния институциональной среды на характер издержек

доступа заключается в установлении правил формирования человеческого капитала.

Поведенческие предпосылки анализа трансформации знания в экономическое развитие

Анализ роли институтов в процессах трансформации знания в экономическое развитие целесообразно основывать на ряде поведенческих предпосылок. Среди многочисленных моделей экономического человека, присутствующих в экономической литературе, мы выделили три основных семейства моделей, на основе которых исследуются процессы производства и трансформации знания. Эти подходы можно обозначить как неоклассический, шумпетерианский и неоавстрийский.

В рамках неоклассического подхода принимается постулат о том, что прирост знания является основным источником экономических изменений; при этом он характеризуется свойством стационарности. Однако наличие какой-либо функциональной зависимости, на которую указывают модели в рамках неоклассического подхода, представляется скорее мыслительным приемом, обоснованность которого до сих пор не доказана. Исследования долгосрочной экономической динамики доказывают, что прирост знания стал основополагающим источником изменений лишь после 1850 г. (сам процесс перехода к экономике знаний занимает период с 1700 по 1850 гг.); при этом сам прирост знания далеко не всегда демонстрировал устойчивость к случайным колебаниям. Указанная критика обусловлена, прежде всего, особыми исследовательскими задачами неоклассики, которые делают акцент на изучении оптимизационного поведения; вследствие этого анализ сложных взаимоотношений между пропозициональным и прескриптивным знанием (которые, как было показано, лучше описываются в терминах эволюции) отсутствует.

Шумпетерианский подход рассматривает производство знаний как отход от существующего равновесия, который производится агентами, не располагающими полной информацией (инновация по сути своей не может быть сведена к чистым калькуляциям). Агенты при этом делятся на несколько групп, специализирующихся на той или иной деятельности – изобретатели, инноваторы, предприниматели. Современные исследователи подтверждают реалистичность этого деления. Важнейшим постулатом шумпетерианского подхода является тезис об эндогенности и изменчивости предпочтений, который разрушает неоклассическое представление о

возможности введения функциональной зависимости при анализе прироста знания.

Особые задачи, которые ставит неоавстрийское направление в экономической теории, накладывают отпечаток и на представления неоавстрийцев о том, как ведет себя человек, производя и распространяя знание. В их случае роль производителя знания берет на себя любой человек, ставящий перед собой определенные цели и ищущий наиболее приемлемые средства их достижения; источником знаний здесь оказывается деятельность, а любой индивид, осуществляющий эту деятельность, является предпринимателем. При этом наиболее важным видом знания, который рассматривается в рамках этого подхода, является неявное знание, которое, как правило, присутствует в экономике в рассеянном виде. Отсюда основным источником изменений в области трансформации знания для неоавстрийцев являются демографические процессы и устранения препятствий для функционирования рыночного механизма.

На основе методологии новой институциональной экономической теории, а также в рамках развития тех полезных постулатов других подходов, которые не вступают в противоречие с методологией данного исследования, была предложена уточненная модель экономического человека для исследования процессов производства и трансформации знания в экономическое развитие.

Согласно этой модели, индивиды не являются по преимуществу производителями только явного или неявного знания: большая часть знания в явном виде появляется, как правило, неявно, как побочный продукт определенной деятельности. Ограниченная рациональность агентов при этом мешает им предвидеть дальнейшие пути приращения знания, а также ставить элементы подмножеств знания во взаимно однозначное соответствие. Иными словами, исследование трансформации знания строится на предпосылке о невозможности не только предсказать, какое знание появится в следующий момент времени, но и том, какие элементы множества пропозиционального знания станут эпистемологической базой для появления новых техник. Вместе с тем, определенная структура и объем издержек доступа, задаваемых институтами, делает появление и трансформацию знания в одних областях более вероятной, чем в других. Важным фактором изменений является эндогенность и пластичность предпочтений агентов, т.е. степень, в которой индивиды способны, по выражению Й.Шумпетера, «учиться желать товар» и знания, воплощенные в товаре. Таким образом, естественный отбор знаний,

выражающийся в установлении более слабой или более сильной обратной связи, дополняется конкуренцией на товарных рынках. Сложные и противоречивые взаимосвязи между различными формами знания являются источником многих проблем, – таких, как проблема сопротивления внедряемым инновациям. Индивиды далеко не всегда способны изобрести надлежащие институциональные механизмы для того, чтобы решить эти проблемы. Одна из ключевых причин экономической недоразвитости заключается именно в этом факте.

Базовые группы институциональных соглашений, возникающих в процессе трансформации знания в экономическое развитие

Экономическое развитие является следствием способности индивидов уменьшать неопределенность, возникающую как при взаимодействии с природной средой, так и при взаимодействии внутри среды социальной. Если принять в качестве исходной предпосылки положение о том, что даже в случае существования значительной величины трансакционных издержек рациональному агенту известна их структура и вероятностное распределение (т.е. налицо случай риска, а не неопределенности), можно допустить, что знание является ограничивающим фактором исключительно при взаимодействии с природным миром, а институты ограничивают взаимодействие между индивидами. Однако понятие о структуре трансакционных издержек само по себе является знанием: для доступа к нему также нужно нести определенные издержки, которые в большинстве случаев запретительно высоки. Таким образом, следует признать, что взаимодействие индивида с природной средой происходит в рамках ограничений со стороны как институтов, так и знания; строго говоря, подобное разделение возможно лишь аналитически, поскольку знание само по себе неразрывно связано с институциональной структурой, которая порождает его и которая сама непрерывно изменяется под воздействием знания.

Экономика знания как этап общественно-экономического развития характеризуется тем, что существующая в ней институциональная структура дает более сильное подкрепление проявлениям любопытства индивида и обеспечивает более гибкую адаптацию к изменениям, которые в значительной степени порождаются внутренними действующими силами самой экономики знаний. Приращение знаний и их трансформация происходит в виде заключения институциональных соглашений, которые

создаются в рамках институциональной среды. Для того, чтобы цикл трансформации знания в экономическое развитие приобрел эффективность, необходимо, чтобы был заключен целый ряд институциональных соглашений. В то же время, необходимо, чтобы правила, образующие институциональную среду, позволили оформить эти соглашения. Можно выделить следующие основные институциональные механизмы трансформации знания в экономическое развитие:

1. Регуляция темпов и направлений производства пропозиционального знания.
2. Установление способов распространения пропозиционального знания и придания ему напряженности.
3. Направление процессов преобразования пропозиционального знания в прескриптивное.
4. Распространение новых техник из множества прескриптивного знания.
5. Придание напряженности прескриптивному знанию.
6. Регуляция процессов приращения пропозиционального знания структурой и характером прескриптивного знания.
7. Взаимовлияние напряженности прескриптивного и пропозиционального знания.
8. Непосредственное влияние институциональной среды.

Данная схема имеет двойной характер. С одной стороны, она обозначает сущность институциональных соглашений, которые должны быть заключены для того, чтобы знание, созданное в рамках экономической системы или заимствованное извне, было трансформировано в экономическое развитие. Следует заметить, что процесс трансформации может начинаться с любого элемента схемы. С другой стороны, эти пункты обозначают направления, в которых институциональная среда может оказывать непосредственное влияние на трансформацию знания. Последнее, конечно, не отменяет необходимости заключения соответствующего институционального соглашения, без которого влияние среды лишается всякого смысла. Графически данная схема представлена на рисунке 2.

Категория напряженности знания является связующим механизмом институциональной инфраструктуры трансформации знания. Последняя направлена, главным образом, на придание знанию достаточной напряженности, что является основной целью такой организации, как неформальные научные школы. Процессы, связанные с приданием знанию

напряженности, играют главенствующую роль в формировании направления развития и трансформации знания, в то время как издержки доступа занимают значительное место в регуляции темпов этих процессов. В то же время следует отметить невозможность однозначно соотнести эти факторы как ответственные только за направление или темп роста и трансформации знания.

(8) НК, К, Э



Рисунок 2. Механизмы влияния институтов экономики на преобразование знания в экономическое развитие

Обозначения:

Ω', Ω'' – множества пропозиционального знания в различные моменты времени;

Основной проблемой, сопряженной с развитием институциональной инфраструктуры трансформации знания, является относительная или абсолютная незамещаемость трансформационных издержек транзакционными. Наиболее благоприятные условия для трансформации знания в экономическое развитие создаются там, где эта незамещаемость не имеет абсолютного характера, т.е. удастся, во-первых, часть трансформационных издержек заместить транзакционными и, во-вторых, создать соответствующий дизайн институционального механизма их минимизации. Частным случаем этого постулата является принцип свободы эксперимента: знание наиболее эффективно создается и трансформируется в такой институциональной среде, в которой большое количество автономно осуществляемых попыток получения знания преобладает над масштабными централизованными проектами. Характер организационных форм, в рамках которых оформляется производство и трансформация знания, находится в прямой связи с издержками доступа. Именно объем и структура этих издержек являются определяющими при выборе того, каким образом будет строиться взаимодействие между индивидами. Неоднозначные отношения

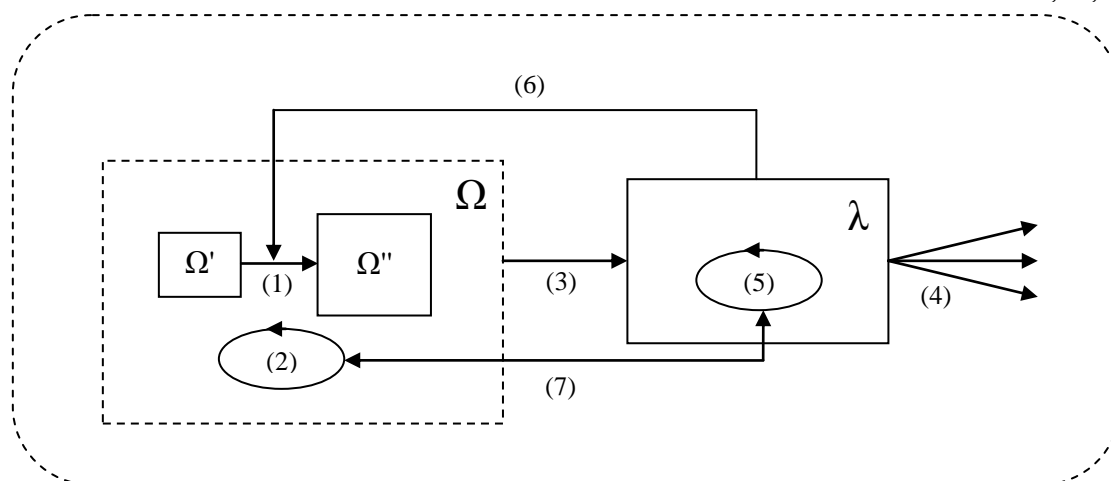
между технологической и экономической траекториями развития, выражающиеся в трудностях замещаемости издержек, лежат в основе процессов сопротивления инновациям. Согласно сформулированной в работе схеме, источником сопротивления инновациям является невозможность однозначно сопоставить две траектории развития, одна из которых (технологическая), связана с преобладающей радикальной (параметрической) неопределенностью, а другая (экономическая) – с риском. Ограниченная рациональность индивидов налагает дополнительные издержки на создание эффективных механизмов компенсации.

Государственные проекты часто являются прорывными в области создания знания, однако их эффективность в вопросах конкретно-экономического воплощения и трансформации этого знания остается под сомнением. Анализ показывает, что неэффективность подобных государственных проектов связана с несоответствием их предложенной выше схеме по таким пунктам, как: отказ от принципа свободы эксперимента; определение границ организации на основе политико-административных факторов; искусственное повышение издержек доступа; неблагоприятные стимулы для управляющих; идеологическая лояльность как основа придания напряженности знанию; пренебрежение потребительскими предпочтениями; консерватизм в области создания человеческого капитала; подавление механизмов сопротивления инновациям.

Институциональная инфраструктура трансформации знания в рамках историко-экономического и прикладного анализа

Предлагаемая в работе схема позволяет объяснить многие явления, относящиеся к области долгосрочных процессов экономической динамики, исследуемых в рамках экономической истории, а также к проблемам современных развивающихся экономик. Эпизоды инновационных прорывов в различные периоды экономической истории Европы не привели к ранней промышленной революции по причине запретительно высоких издержек доступа. Структура и объем издержек доступа изменялись во времени, параллельно изменяя и преобладающие организационные формы производства и трансформации знаний. Наиболее фундаментальными факторами, которые влияют одновременно и на уровень издержек доступа и на процессы придания напряженности, являются идеологические изменения. Крупнейшие идеологические сдвиги, с которыми столкнулось европейское общество в XVI-XVII в. (пуританская революция, движение миллениаризма,

Промышленное просвещение) заложили краеугольный камень современной экономики знаний.

Проблемы современных развивающихся экономик также не могут быть рассмотрены вне связи с процессами трансформации знания. Разрыв между технологической и экономической траекториями развития приводит к тому, что заимствование технологий далеко не всегда является оптимальной стратегией развития; знания в экономике должны всегда рассматриваться в контексте институциональной среды. Исследуя проблемы развивающихся стран, к известной проблеме экономического дуализма следует добавить рассмотрение явления, обозначенного как когнитивный дуализм, который выражается в противоречиях между фундаментальными формами создания и передачи знания в традиционном и современном секторах развивающихся экономик. В рамках этого дуализма синкретизм знания противостоит тщательной классификации, неявное знание – явному, включенность знания в институциональную структуры регуляции общественной жизни – «чистому» знанию, отсутствие специализации – развитому разделению труда, персонализация – деперсонализации. Отсюда следует вывод о том, что преодоления проблемы недоразвитости станет возможным не только вследствие ликвидации классического дуализма, но и дуализма когнитивного, который ограничивает возможности использования уже накопленных в традиционном секторе богатых знаний. Решающая роль в этом процессе должна отводиться реформированию школьного образования и обучения в процессе деятельности.

Предлагаемая в настоящей работе схема, раскрывающая механизм трансформации знания, подходит и для анализа явлений, возникающих в развитых экономических системах. В частности, предлагаемый в настоящее время для внедрения в российскую систему высшего образования проект т.н. исследовательского университета в рассматриваемом аспекте является неоднозначным предприятием. С точки зрения институциональной структуры трансформации знания, исследовательский университет нацелен на минимизацию трансакционных издержек коммерциализации знания, возникающих при пересечении знанием границ, отделяющих фирму (т.е. университет) от внешнего мира. В этой области достоинства данного типа организации производства и трансформации знания могут быть весьма велики. При разработке доктрины реформы высшего образования в современной России следует проводить разграничение между двумя дискретными институциональными альтернативами: классическим

университетом («гумбольдтовского типа») и исследовательским университетом («американского типа»); в настоящее время попытки реформ терпят неудачи вследствие смещения этих подходов, которые во многом являются взаимоисключающими. Таким образом, первая задача в разработке подобной доктрины заключается в формулировке целевой функции университета: нацелена ли его деятельность на максимизацию культурного капитала или на повышения рыночной стоимости. При этом следует иметь в виду, что, с позиций подхода, разработанного в данном исследовании, стратегия развития по типу исследовательского университета в долгосрочном плане связана со значительными угрозами: в частности, в рамках подобной структуры очень резко возрастают издержки доступа, что вызвано дроблением исследовательских полей по типу структурной организации современной корпорации. В результате такие ярко выраженные тенденции современного этапа развития знаний, как междисциплинарность, с большим трудом могут быть реализованы в рамках подобной организации. Это, в свою очередь, ставит под угрозу дальнейшие перспективы деятельности университета как важнейшего звена инфраструктуры трансформации знаний в экономическое развитие.